



EX・EK シリーズ

EX シリーズ

- 電動走行
- 電動昇降

EK シリーズ

- 電動走行
- 手動昇降



エコノミータイプがさらに進化しました。運転者を選ばない超小型タイプ。

手元集中操作ハンドル

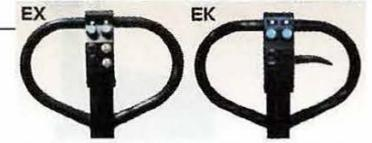

釦操作で簡単に運転できます。

コードリール式自動充電器搭載



電源は AC100V で OK。バッテリーの残量に応じた適切な充電が自動で行えます。



両面パレットに適したガイドをフォーク先端に取り付けました。

走行ドライブユニット



オプション

すべてのタイプに電磁ブレーキを標準装備しています。

フォーク最低高さ65mm(低床タイプ)を用意しています。

型式	EK1050	EK1051	EK1072	EK1350	EK1351	EK1372
最大荷重	1000kg	1000kg	1000kg	1300kg	1300kg	1300kg
走行速度(全/無負荷)	3.0km/h・3.5km/h			2.8km/h・3.5km/h		
最小旋回半径 R	1150mm	1420mm	1570mm	1150mm	1420mm	1570mm
全長 L	1320mm	1590mm	1740mm	1320mm	1590mm	1740mm
全幅	520mm	520mm	685mm	520mm	520mm	685mm
全高	1250mm	1250mm	1250mm	1250mm	1250mm	1250mm
フォーク長さ	F1	800mm	1070mm	1220mm	800mm	1070mm
	F2	505mm	775mm	925mm	505mm	775mm
フォーク全幅 W	520mm	520mm	685mm	520mm	520mm	685mm
フォーク単体幅	150mm	150mm	150mm	150mm	150mm	150mm
フォーク最低高さ	80mm	80mm	80mm	80mm	80mm	80mm
フォーク最高高さ	200mm	200mm	200mm	200mm	200mm	200mm
車両重量	120kg	130kg	150kg	120kg	130kg	150kg
バッテリー	12V50Ah/5h	12V50Ah/5h	12V50Ah/5h	12V50Ah/5h	12V50Ah/5h	12V50Ah/5h
充電器	充電器搭載 単相100V					
リフト/ドライブ方式	手動油圧式ハンドル操作/電動走行・電磁ブレーキ式					
ハンドル形式	バタフライハンドル・スイッチ操作式					
希望小売価格	310,000円			340,000円		

型式	EX1050	EX1051	EX1072	EX1350	EX1351	EX1372
最大荷重	1000kg	1000kg	1000kg	1300kg	1300kg	1300kg
走行速度(無/全負荷)	3.5/3.0km/h	3.5/3.0km/h	3.5/3.0km/h	3.5/2.8km/h	3.5/2.8km/h	3.5/2.8km/h
最小旋回半径 R	1400mm	1400mm	1505mm	1400mm	1400mm	1505mm
全長 L	1570mm	1570mm	1675mm	1570mm	1570mm	1675mm
全幅	600mm	600mm	685mm	600mm	600mm	685mm
全高	1130mm	1130mm	1130mm	1130mm	1130mm	1130mm
フォーク長さ	F1	1050mm	1050mm	1155mm	1050mm	1155mm
	F2	755mm	755mm	860mm	755mm	860mm
フォーク全幅 W	520mm	600mm	685mm	520mm	600mm	685mm
フォーク単体幅	150mm	150mm	150mm	150mm	150mm	150mm
フォーク最低高さ	80mm	80mm	80mm	80mm	80mm	80mm
フォーク最高高さ	200mm	200mm	200mm	200mm	200mm	200mm
走行速度制御	FETチョッパー制御					
制動/リフト方式	電磁式オフブレーキ/電動油圧式ハンドル部押釦操作					
バッテリー	12V/EB65Ah	12V/EB65Ah	12V/EB65Ah	12V/EB65Ah	12V/EB65Ah	12V/EB65Ah
充電器	12V/EB65Ah	12V/EB65Ah	12V/EB65Ah	12V/EB65Ah	12V/EB65Ah	12V/EB65Ah
車両重量	165kg	165kg	175kg	165kg	165kg	175kg
希望小売価格	490,000円			520,000円		

寸法図

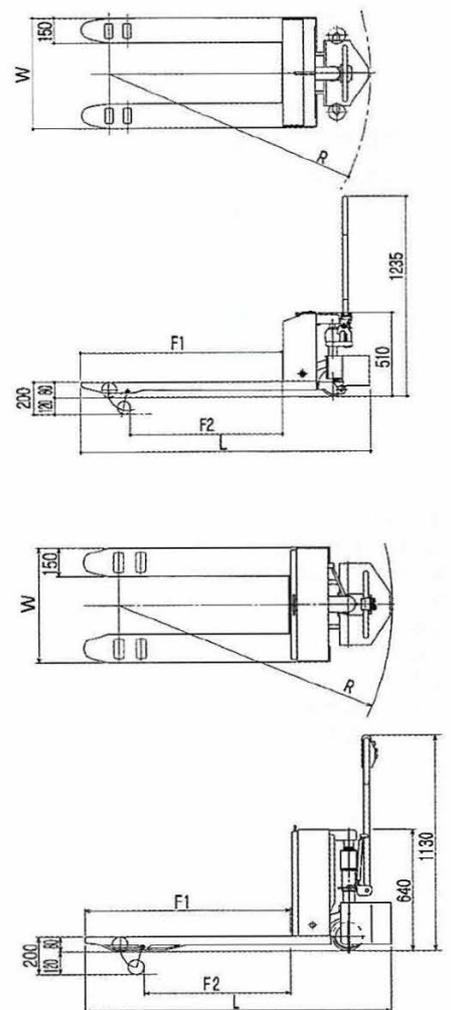



荷役機器

ローリフト

《中西金属工業》

LH・OHシリーズ

■ LHシリーズ ローコストタイプ (LHPタイプとLHGタイプでは車体形状が異なります。)

電動走行

手動昇降

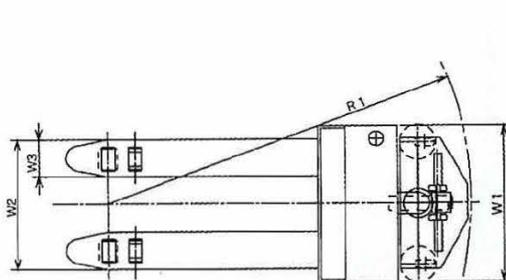

LHGタイプ

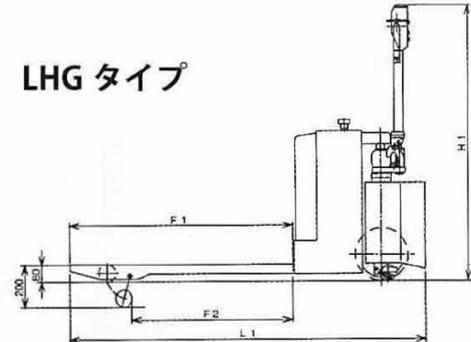

LHPタイプはOHタイプ図を参考にしてください。

型式	LHP153	LHP173	LHP203	LHG10M	LHG10L	LHG13M	LHG13L	LHG15M	LHG15L
最大荷重	1500Kg	1700Kg	2000Kg	1000Kg	1000Kg	1300Kg	1300Kg	1500Kg	1500Kg
走行速度 / 全負荷時	3.0km/h	3.0km/h	3.0km/h	2.5km/h	2.5km/h	3.4km/h	3.4km/h	3.2km/h	3.2km/h
走行速度 / 無負荷時	4.2km/h	4.2km/h	4.2km/h	4.0km/h	4.0km/h	4.6km/h	4.6km/h	4.6km/h	4.6km/h
最小旋回半径	1545mm	1745mm	1745mm	1520mm	1700mm	1520mm	1700mm	1520mm	1700mm
全長	L1	1720mm	1920mm	1685mm	1855mm	1685mm	1855mm	1685mm	1855mm
全幅	W1	650mm	695mm	695mm	660mm	695mm	695mm	660mm	695mm
全高	H1	1305mm	1305mm	1305mm	1330mm	1330mm	1330mm	1330mm	1330mm
フォーク長さ	F1	1050mm	1250mm	1050mm	1050mm	1220mm	1050mm	1050mm	1220mm
フォーク長さ	F2	755mm	955mm	700mm	750mm	920mm	750mm	750mm	920mm
フォーク全幅	W2	550mm	685mm	685mm	550mm	685mm	685mm	550mm	685mm
フォーク単体幅	W3	158mm	158mm	180mm	158mm	158mm	158mm	158mm	158mm
フォーク最低高さ		80mm	80mm	80mm	80mm	80mm	80mm	80mm	80mm
フォーク最高高さ		200mm	200mm	200mm	200mm	200mm	200mm	200mm	200mm
車両重量		250Kg	310Kg	340Kg	245Kg	255Kg	260Kg	260Kg	270Kg
バッテリー	24V 50AH/5hr	24V 100AH/5hr	24V 120AH/5hr	12V 100AH/5hr		12V 120AH/5hr			
充電器	自動充電器搭載 100V			定置式自動充電器単相100V		自動充電器搭載 100V			
リフト/ドライブ方式	手動油圧式ハンドル操作/電動走行・オフブレーキ式			準定電圧自動充電装置搭載 単相100V					
ハンドル形式	手動油圧式ハンドル操作/電磁式オフブレーキ								
パタフライハンドル・ノブ操作式									
希望小売価格	590,000円	720,000円	920,000円	510,000円	520,000円	550,000円	560,000円	570,000円	580,000円

OHシリーズ 直立ハンドルタイプ

電動走行

電動昇降



直立ハンドル採用で小回りが容易です。
ハンドルを立てたまま運転できます。
全自動で本格作業に最適です。

型式	OHP103	OHP153	OHP173	OHP203
最大荷重	1000kg	1500kg	1700kg	2000kg
上昇速度(全・無負荷時)	30mm/sec・40mm/sec	25mm/sec・40mm/sec	25mm/sec・40mm/sec	25mm/sec・40mm/sec
走行速度(全・無負荷時)	3.0km/h・4.2km/h	3.2km/h・4.2km/h	3.1km/h・4.2km/h	3.0km/h・4.2km/h
最小旋回半径	R1	1545mm	1545mm	1745mm
全長	L1	1720mm	1920mm	1920mm
全幅	W1	650mm	695mm	695mm
全高	H1	1100mm	1100mm	1100mm
フォーク最低高さ		80mm	80mm	80mm
フォーク最高高さ		200mm	200mm	200mm
フォーク長さ	F1	1050mm	1050mm	1250mm
	F2	750mm	750mm	700mm
フォーク外幅寸法	W2	550mm	685mm	685mm
フォーク単体幅	W3	158mm	158mm	180mm
自重		280kg	300kg	360kg
バッテリー	24V 50AH/5hr	24V 65AH/5hr	24V 100AH/5hr	24V 120AH/5hr
充電器	搭載式 単相100V		定置式 単相100V	搭載式 単相100V
リフト/制動方式	電動油圧式押鈕操作/電磁式オフブレーキ			
ハンドル形式	直立ハンドル・レバー操作式			
希望小売価格	840,000円	967,000円	1,004,000円	1,150,000円

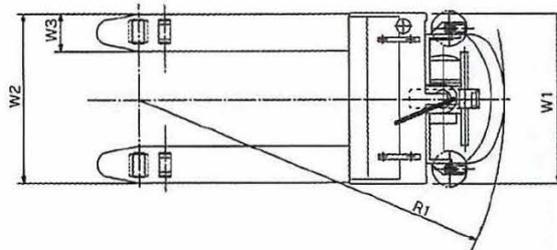

OH・LHPタイプ

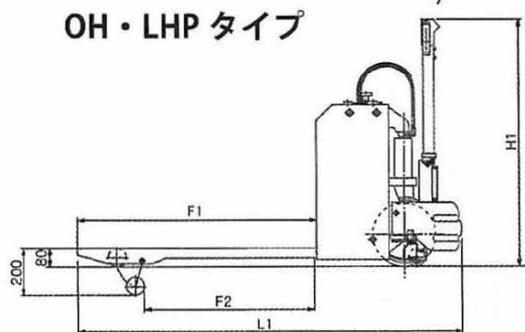



ローリフト

■ JH シリーズ



電動走行
電動昇降

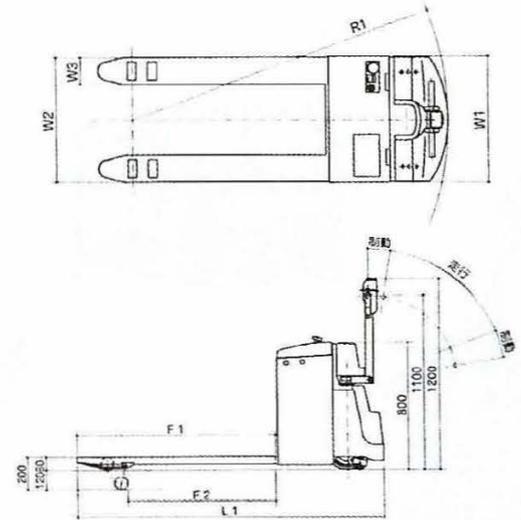

型式	最大荷重 (kg)	全長 (mm)	全幅 (mm)	全高 (mm)	フォーク最低高さ (mm)	フォーク長さ (mm)	フォーク外側寸法 (mm)	質量 (kg)	バッテリー	充電装置 (単相 100V)	希望小売価格 (円)
JHG10M	1000	1710	695	1200	80	1050	580	300	12V 100AH/5hr	自動充電器搭載	680,000
JHG10L	1000	1880	695	1200	80	1220	685	310	12V 100AH/5hr	自動充電器搭載	720,000
JHG13M	1300	1710	695	1200	80	1050	580	300	12V 100AH/5hr	自動充電器搭載	720,000
JHG13L	1300	1880	695	1200	80	1220	685	310	12V 100AH/5hr	自動充電器搭載	744,000
JHG15M	1500	1710	695	1200	80	1050	580	310	12V 120AH/5hr	自動充電器搭載	840,000
JHG15L	1500	1880	695	1200	80	1220	685	320	12V 120AH/5hr	自動充電器搭載	880,000
JHP15M	1500	1710	695	1200	80	1050	580	310	24V 65AH/5hr	自動充電器搭載	967,000
JHP15L	1500	1880	695	1200	80	1220	685	320	24V 65AH/5hr	自動充電器搭載	988,000
JHP17M	1700	1710	695	1200	80	1050	580	330	24V 100AH/5hr	定置式自動充電器	1,004,000
JHP17L	1700	1880	695	1200	80	1220	685	340	24V 100AH/5hr	定置式自動充電器	1,040,000
JHP20M	2000	1710	695	1200	80	1050	580	390	24V 120AH/5hr	定置式自動充電器	1,150,000
JHP20L	2000	1880	695	1200	80	1220	685	400	24V 120AH/5hr	定置式自動充電器	1,190,000

NHP シリーズ

電動走行
電動昇降



ローリフトで搬送できなかった極薄パレットに対応。フォーク間隔を自由に決められます。

型式	NHP103
最大荷重(ロードセンター500mm)	1000kg/L.C 500mm
揚程	300mm
上昇速度(全・無負荷)	45mm/sec
走行速度(全・無負荷)	3.2km/h
最小旋回半径	1250mm
リーチストローク	330mm
全長(ハンドル垂直時)	1960mm
全巾	840mm
全高(ハンドル垂直時)	1150mm
フォーク間隔	750~250mm
ホイールベース	900mm
自重	920kg
電動機(走行用/油圧用)	24V 0.8kW/24V 1.5kW
蓄電池	24V 120AH/5hr
充電装置	定置式自動充電装置 単相100V
制動装置	電磁式オフブレーキ
希望小売価格	1,390,000円

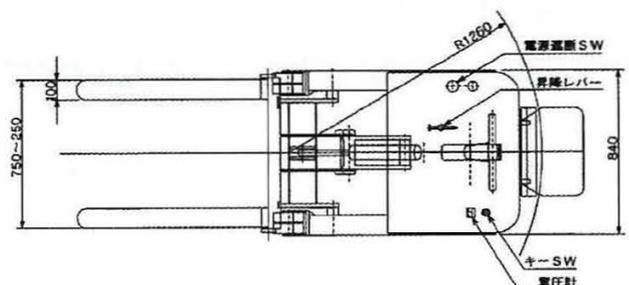
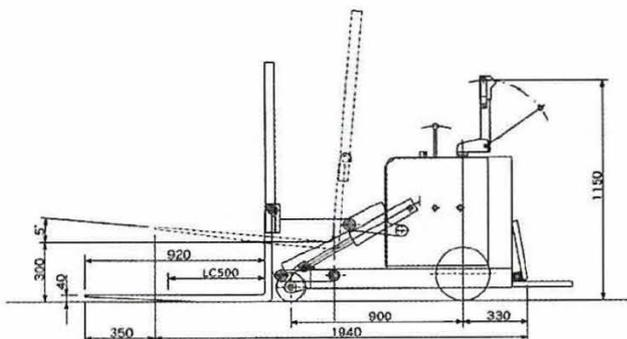



荷役機器

ローリフト

《をくだ屋技研》

アンティエース

集中パネル ボタンやスイッチを集約することにより操作も確認もよりスムーズに。



走行ハンドル 新デザインにより、各スイッチを大きくするなど操作性・安全性・耐久性がさらに向上。



アンティエースプラス

型式	仕様	最大積載質量(kg)	最低位(mm)	最高位(mm)	フォーク(mm)			全長(mm)	全幅(mm)	全高(mm)	走行速度(km/h) [無段階変速]	ドライブホイールφ×幅(mm)	ロードホイールφ×幅(mm)	バッテリー	車体質量(kg)
					外幅	長さ	内幅								
アンティエース															
BCP-13J		1,300	80	200	620	1,070	320	1,500	710	1,385	0~5.0	ウレタン 230×75	ウレタン 80×73	DC12V 50AH/5HR×2	330
BCP-16J	1,600	335													
BCP-18J	1,800	340													
BCP-20J	2,000	345													
アンティエースプラス															
BCP-13JP		1,300	80	200	620	1,070	320	1,500	710	1,385	0~5.0	ウレタン 230×75	ウレタン 80×73	DC12V 90AH/5HR×2	370
BCP-16JP	1,600	375													
BCP-18JP	1,800	380													
BCP-20JP	2,000	385													

※走行速度はPOWERモード時の数値です。ECONOMYモードの場合、速度は約半分になります。 ※充電器は搭載型自動充電方式(AC100V)

自走式キャッチパレットトラック

4輪接地により
更に安定感を増した
ミドルタイプ



CPSU-16S

幅広いニーズに
お応えする



CPR-10S-A

初心者にも
安心なシンプル



CPE-10J

型式	仕様	最大積載質量(kg)	最低位(mm)	最高位(mm)	フォーク(mm)			全長(mm)	全幅(mm)	全高(mm)	走行速度(km/h) [無段階変速]	ドライブホイールφ×幅(mm)	ロードホイールφ×幅(mm)	スプリング キャスター φ×幅(mm)	バッテリー	車体質量(kg)
					外幅	長さ	内幅									
ミドルタイプ																
CPSU-13S		1,300	80	200	580	1,070	280	1,920	670	1,275	0~4.0	250×74 ノーパンク	ウレタン 80×73	ウレタン 150×38×2	DC12V 100AH/5HR	265
CPSU-16S	1,600	268														

型式	仕様	最大積載質量(kg)	最低位(mm)	最高位(mm)	フォーク(mm)			全長(mm)	全高(mm)	走行速度(km/h)	ドライブホイールφ×幅(mm)	ロードホイールφ×幅(mm)	ハンドル 操作回数 (回)	バッテリー	車体質量(kg)			
					外幅	長さ	内幅											
エコノミータイプ																		
CPR-10S-A		1,000	80	200	580	1,070	950	790	280	1,755	1,120	H3.5 L3.0	H2.5 L2.0	ウレタン 240×60	ウレタン 80×73	—	DC12V 10CAH/5HR	230
簡易自走式タイプ																		
CPE-10J		1,000	65	185	620	1,070	940	790	320	1,520	1,300	2.1	1.7	ウレタン 160×36	ウレタン 65×73	12	DC12V 28AH/5HR	130

CPRIは走行・昇降ともに電動式です。
CPEは電動走行。昇降は手動(油圧)式です。

※充電器は搭載型自動充電方式(コートリール付き)
※充電器は搭載型自動充電方式(AC100V)



LW131A/151A/131AU シリーズ

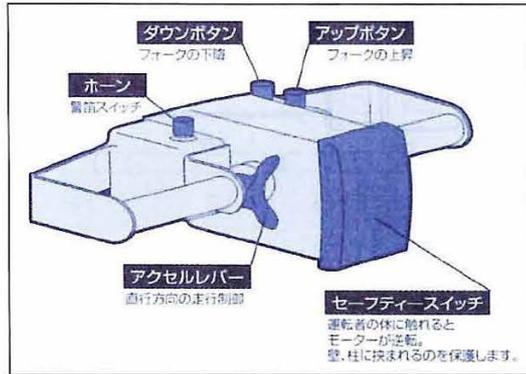

両面パレット対応仕様～ LW131AU ～

両面パレットでフォークが差しづらい、
抜きづらいという問題を解決。

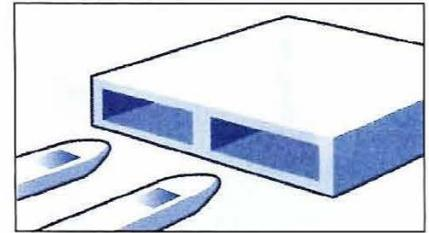

※ フォークを抜く際、「ダウンボタン」を
押しながら抜きます。

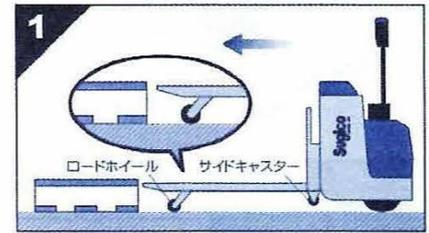

ローリフトをパレットに近づけます。

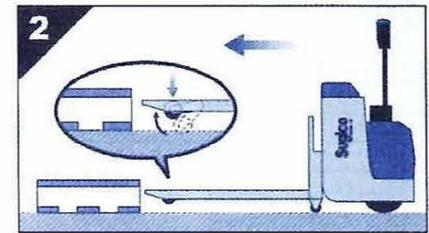

フォークを DOWN 下降させると、両サイドの補助軸を中心にフォークが浮き、ロードホイールがフォークに収納されます。

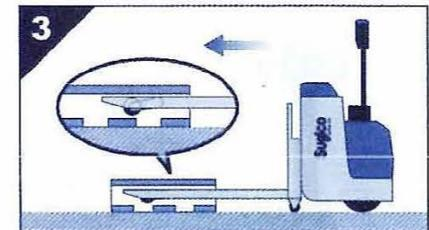

フォークが浮いた状態でパレットへ差し込みます。

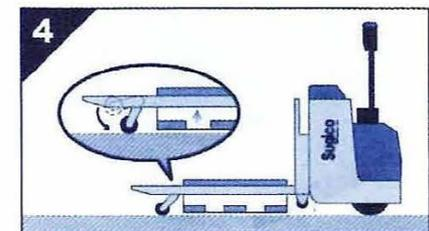

フォークを UP 上昇させると、ロードホイールが路面に接地し、パレットを持ち上げ走行します。

寸法図

LW131A/151A

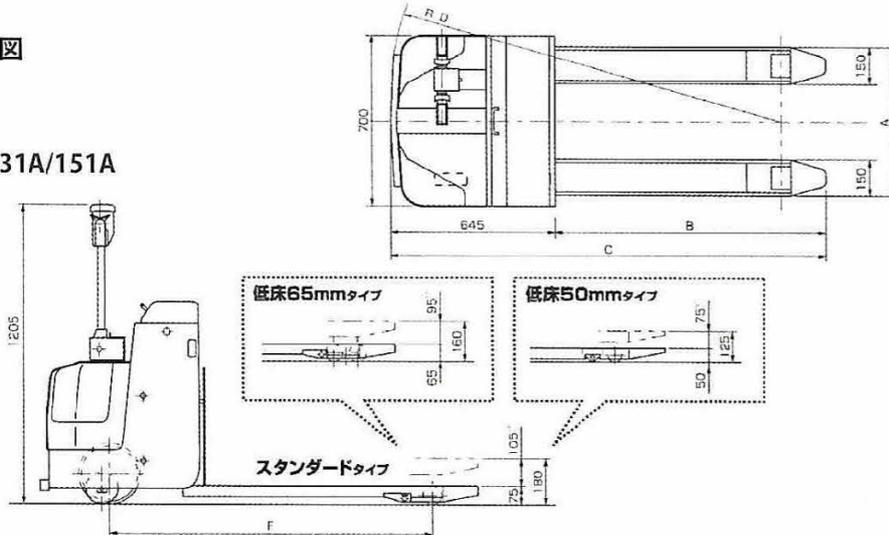

LW131AU

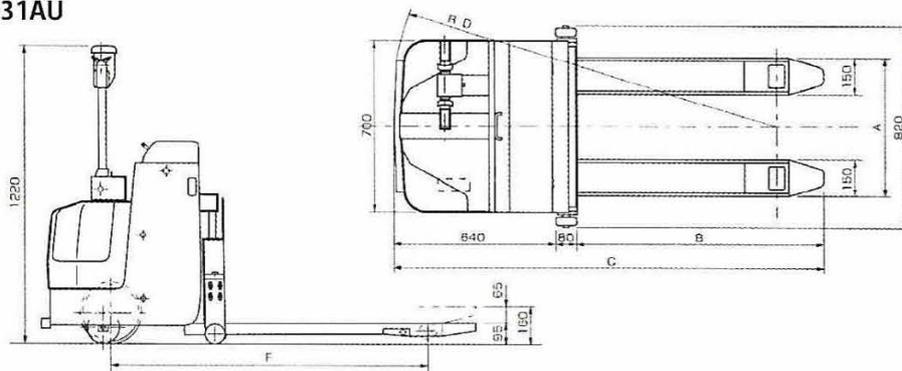

型式	LW131A-570	LW131A-600	LW131A-685	LW151A570	LW151A-600	LW151A-685	LW131AU-570	LW131AU-600	LW131AU-685
最大荷重	1250kg	1250kg	1250kg	1500kg	1500kg	1500kg	1250kg	1250kg	1250kg
全長：C	1645mm	1715mm	1795mm	1645mm	1715mm	1795mm	1720mm	1790mm	1870mm
全幅	700mm	700mm	700mm	700mm	700mm	700mm	820mm	820mm	820mm
全高	1205mm	1205mm	1205mm	1205mm	1205mm	1205mm	1220mm	1220mm	1220mm
フォーク最低高さ	75mm	75mm	75mm	75mm	75mm	75mm	95mm	95mm	95mm
フォーク長さ：B	1000mm	1070mm	1150mm	1000mm	1070mm	1150mm	1000mm	1070mm	1150mm
フォーク外側寸法：A	570mm	600mm	685mm	570mm	600mm	685mm	570mm	600mm	685mm
質量	320kg	325kg	330kg	320kg	325kg	330kg	385kg	390kg	395kg
バッテリー	24V 65AH/5HR	24V 65AH/5HR	24V 65AH/5HR	24V 65AH/5HR	24V 65AH/5HR	24V 65AH/5HR	24V 65AH/5HR	24V 65AH/5HR	24V 65AH/5HR
充電装置	車載 単相 100V	車載 単相 100V	車載 単相 100V	車載 単相 100V	車載 単相 100V	車載 単相 100V	搭載式	搭載式	搭載式
希望小売価格 (円)	643,000	643,000	676,000	726,000	726,000	758,000	855,000	855,000	888,000



荷役機器

ローリフト

《杉国工業》

LW13R/15R シリーズ



寸法図

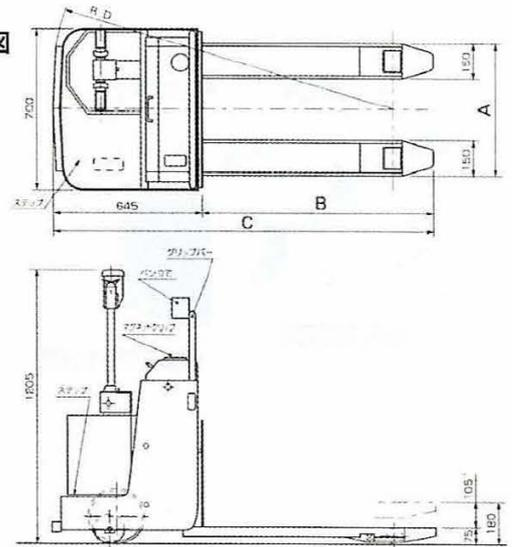

型式	LW13R-570	LW13R-600	LW13R-685	LW15R-570	LW15R-600	LW15R-685
最大荷重	1250kg	1250kg	1250kg	1500kg	1500kg	1500kg
全長：C	1645mm	1715mm	1795mm	1645mm	1715mm	1795mm
全幅	700mm	700mm	700mm	700mm	700mm	700mm
全高	1205mm	1205mm	1205mm	1205mm	1205mm	1205mm
フォーク最低高さ	75mm	75mm	75mm	75mm	75mm	75mm
フォーク長さ：B	1000mm	1070mm	1150mm	1000mm	1070mm	1150mm
フォーク外側寸法：A	570mm	600mm	685mm	570mm	600mm	685mm
質量	320kg	325kg	330kg	320kg	325kg	330kg
バッテリー	24V 65Ah/5HR	24V 65Ah/5HR	24V 65Ah/5HR	24V 65Ah/5HR	24V 65Ah/5HR	24V 65Ah/5HR
充電装置	別置 单相 100V	別置 单相 100V	別置 单相 100V	別置 单相 100V	別置 单相 100V	別置 单相 100V
希望小売価格 (円)	664,000	664,000	697,000	747,000	747,000	780,000

LW18/20R シリーズ

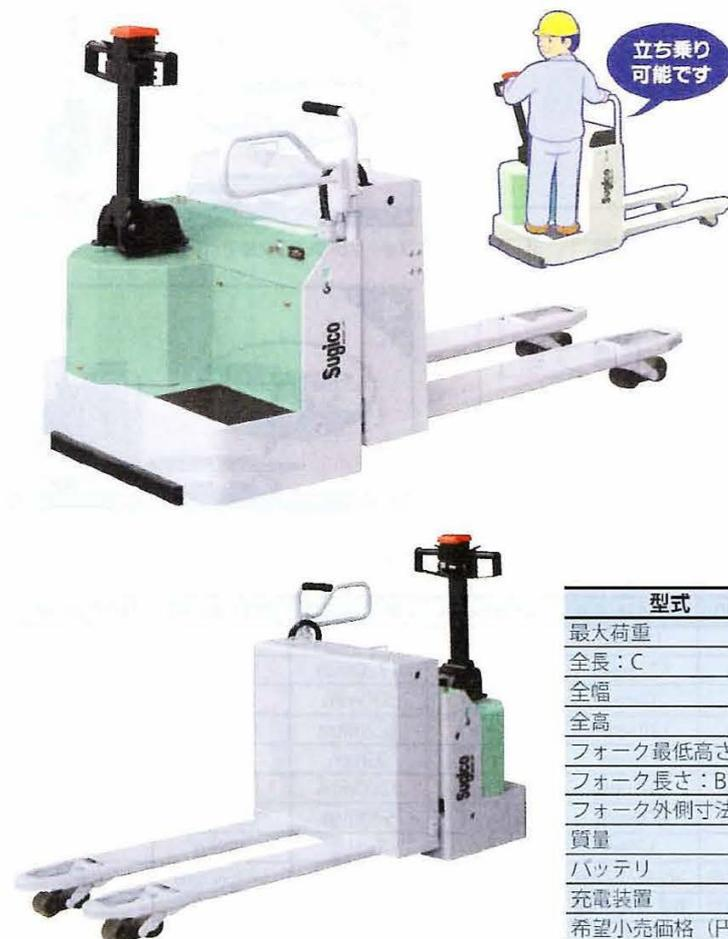

寸法図

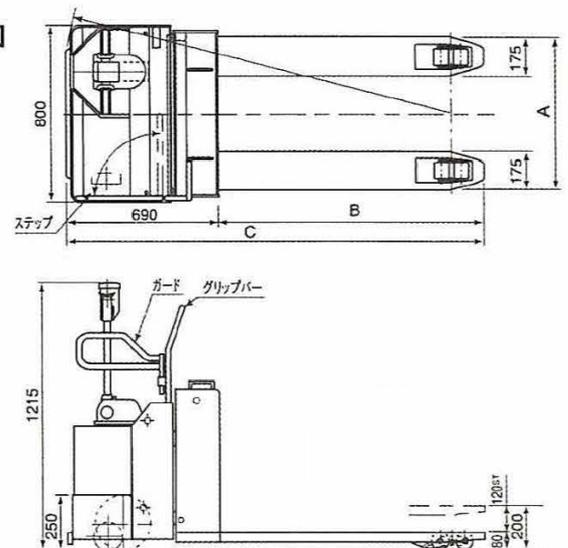

型式	LW18R-570	LW18R-685	LW20R-570	LW20R-685
最大荷重	1800kg	1800kg	2000kg	2000kg
全長：C	1840mm	1910mm	1840mm	1910mm
全幅	800mm	800mm	800mm	800mm
全高	1215mm	1215mm	1215mm	1215mm
フォーク最低高さ	80mm	80mm	80mm	80mm
フォーク長さ：B	1150mm	1220mm	1150mm	1220mm
フォーク外側寸法：A	570mm	685mm	570mm	685mm
質量	575kg	590kg	590kg	605kg
バッテリー	24V 100Ah/5HR	24V 100Ah/5HR	24V 120Ah/5HR	24V 120Ah/5HR
充電装置	別置 单相 100V	別置 单相 100V	別置 单相 100V	別置 单相 100V
希望小売価格 (円)	996,000	1,026,000	1,066,000	1,106,000



LW132 シリーズ



寸法図

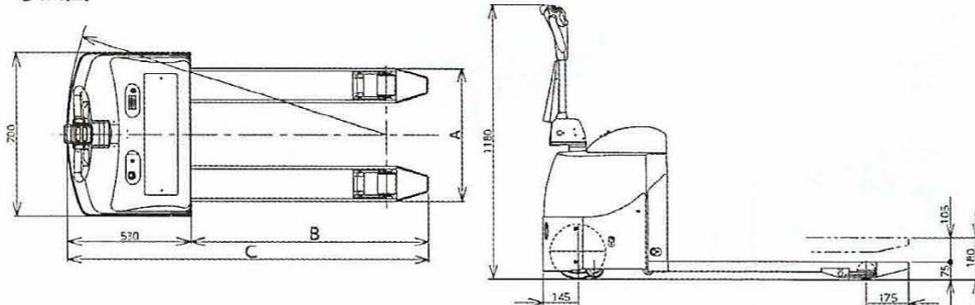

初めて使う方でも
扱いやすいコンパクト設計

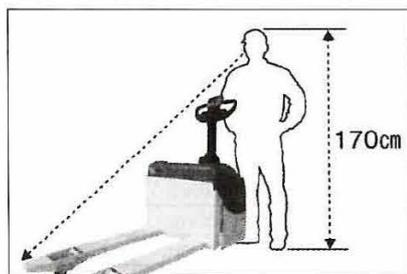

ボディ高さを抑え、フォーク先端の視認性を良くしたことにより、初めての方、小柄な方でも使いやすくしました。

型式	LW132A-570	LW132A-600	LW132A-685	LW152A-570	LW152A-600	LW152A-685
最大荷重	1250kg	1250kg	1250kg	1500kg	1500kg	1500kg
全長：C	1530mm	1600mm	1680mm	1530mm	1600mm	1680mm
全幅	700mm	700mm	700mm	700mm	700mm	700mm
全高	1180mm	1180mm	1180mm	1180mm	1180mm	1180mm
フォーク最低高さ	75mm	75mm	75mm	75mm	75mm	75mm
フォーク長さ：B	1000mm	1070mm	1150mm	1000mm	1070mm	1150mm
フォーク外側寸法：A	570mm	600mm	685mm	570mm	600mm	685mm
質量	270kg	275kg	280kg	270kg	275kg	280kg
バッテリー	24V 50Ah/5HR	24V 50Ah/5HR	24V 50Ah/5HR	24V 50Ah/5HR	24V 50Ah/5HR	24V 50Ah/5HR
充電装置	車載 単相 100V	車載 単相 100V	車載 単相 100V	車載 単相 100V	車載 単相 100V	車載 単相 100V
希望小売価格 (円)	689,000	689,000	724,000	780,000	780,000	797,000

LRS15/2LR1 シリーズ



寸法図

LRS15

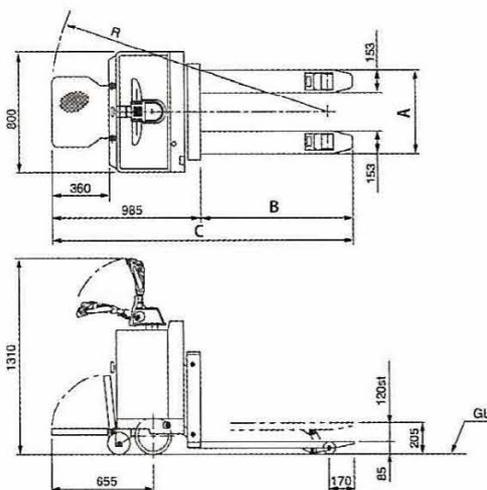

2LR1-18/20/25

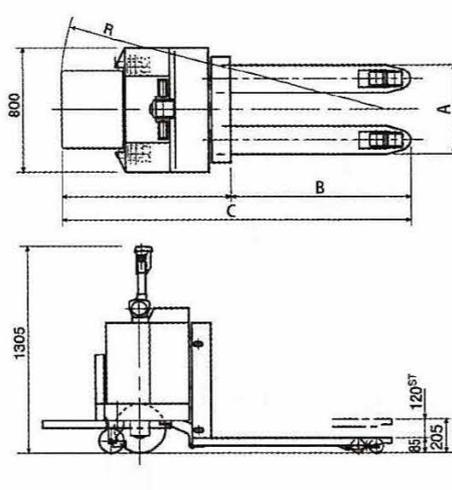

型式	LRS15M	LRS15L	2LR1-18M	2LR1-18L	2LR1-20M	2LR1-20L	2LR1-25M	2LR1-25L
積載能力	1500kg	1500kg	1800kg	1800kg	2000kg	2000kg	2500kg	2500kg
全長：C	1985mm	2135mm	2165mm	2235mm	2165mm	2235mm	2165mm	2235mm
全幅	800mm	800mm	800mm	800mm	800mm	800mm	800mm	800mm
全高	1310mm	1310mm	1305mm	1305mm	1305mm	1305mm	1305mm	1305mm
フォーク最低高さ	85mm	85mm	85mm	85mm	85mm	85mm	85mm	85mm
フォーク最高高さ	205mm	205mm	205mm	205mm	205mm	205mm	205mm	205mm
フォーク長さ：B	1000mm	1150mm	1150mm	1220mm	1150mm	1220mm	1125mm	1195mm
フォーク外側寸法：A	570mm	685mm	570mm	685mm	570mm	685mm	570mm	685mm
質量	430kg	430kg	575kg	575kg	645kg	645kg	655kg	655kg
バッテリー容量	24V 100AH/5HR	24V 100AH/5HR	24V 130AH/5HR	24V 130AH/5HR	24V 164AH/5HR	24V 164AH/5HR	24V 164AH/5HR	24V 164AH/5HR
希望小売価格 (円)	951,000	1,000,000	1,269,000	1,325,000	1,469,000	1,524,000	1,534,000	1,590,000



荷役機器

ローリフト

《杉国工業》

4LW2 シリーズ

- 手になじみやすい樹脂成型ハンドル。
- 静電気からの影響も無く操作性向上。



寸法図

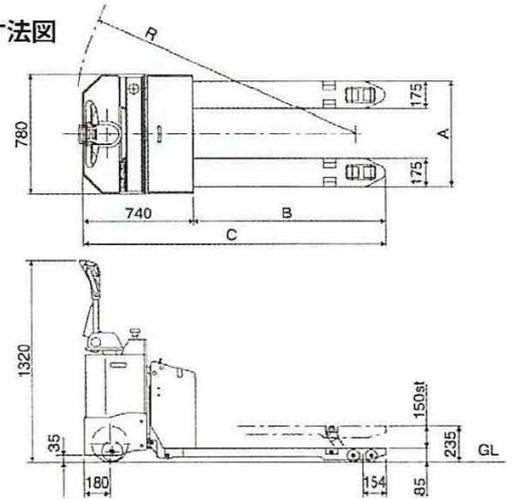

型式	4LW2-20M	4LW2-20L	4LW2-25M	4LW2-25L	4LW2-30M	4LW2-30L
最大荷重	2000kg	2000kg	2500kg	2500kg	3000kg	3000kg
全長：L	1890mm	1960mm	1890mm	1960mm	1890mm	1960mm
全幅	780mm	780mm	780mm	780mm	780mm	780mm
全高	1320mm	1320mm	1320mm	1320mm	1320mm	1320mm
フォーク最低高さ	85mm	85mm	85mm	85mm	85mm	85mm
フォーク長さ：A	1150mm	1220mm	1150mm	1220mm	1150mm	1220mm
フォーク外側寸法：B	570mm	685mm	570mm	685mm	570mm	685mm
質量	590kg	600kg	590kg	600kg	590kg	600kg
バッテリー	165AH/5HR	165AH/5HR	165AH/5HR	165AH/5HR	165AH/5HR	165AH/5HR
充電装置	別置 単相 100V					
希望小売価格 (円)	1,172,000	1,200,000	1,227,000	1,255,000	1,309,000	1,337,000

- 速度制御が確実で安全な AC インバーターモーター
- ご発進を防止するリターンツートニュートラル機能

先にアクセルレバーを操作した状態でステアリングアームを移動してもブレーキは解除されません。

3LW3 シリーズ

寸法図

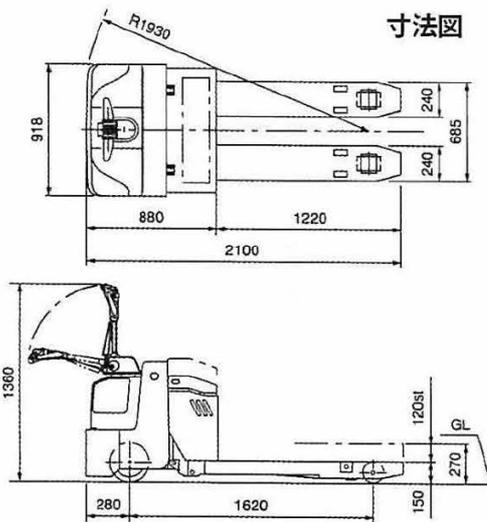

型式	3LW3-40/3LW-50
最大荷重	4000kg/5000kg
全長	2100mm
全幅	918mm
全高	1400mm
フォーク最低高さ	150mm
フォーク長さ	1220mm
フォーク外側寸法	685mm
質量	970kg
バッテリー	164AH/5HR
充電装置	別置 単相 100V
希望小売価格 (円)	2,576,000/2,862,000



LW101 シリーズ



型式	LW101-520	LW101-685
最大荷重	1000kg	1000kg
全長：B	1500mm	1650mm
全幅	600mm	600mm
全高	1190mm	1190mm
フォーク最低高さ	80mm	80mm
フォーク長さ：D	1070mm	1220mm
フォーク外側寸法：C	520mm	685mm
質量	140kg	150kg
バッテリー	24V 28AH/5HR	24V 28AH/5HR
充電装置	別置 単相 100V	別置 単相 100V
希望小売価格 (円)	275,000	283,000