

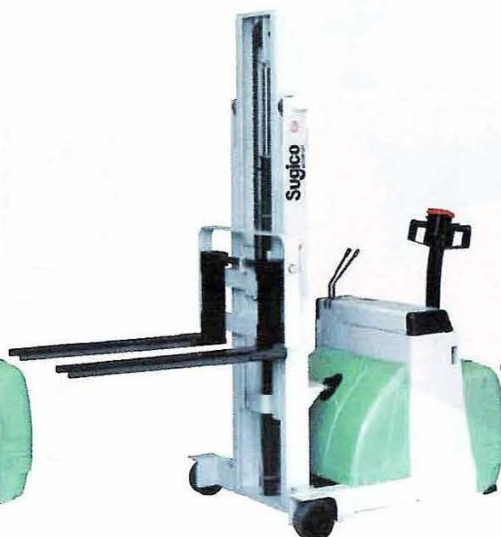

3FW シリーズ



3FW3B



3FW615V/625V

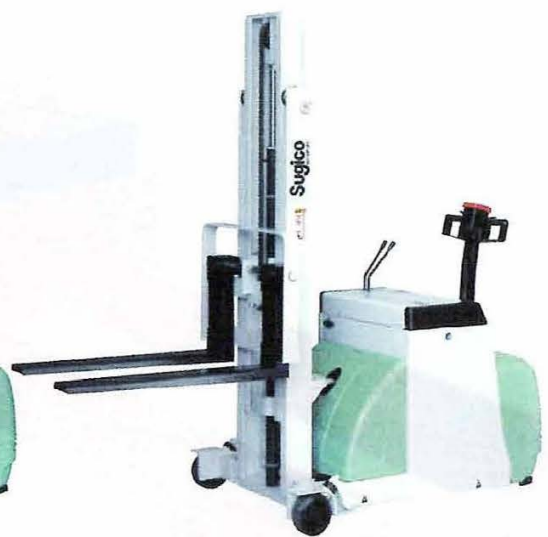

3FW915V/925V

寸法図

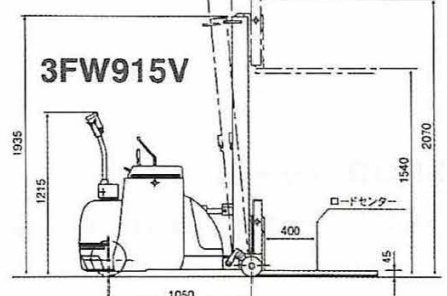
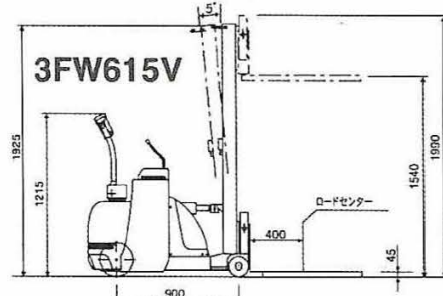
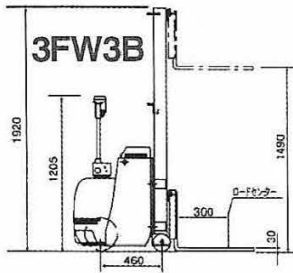
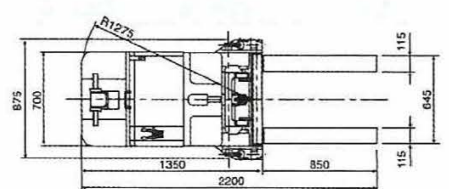
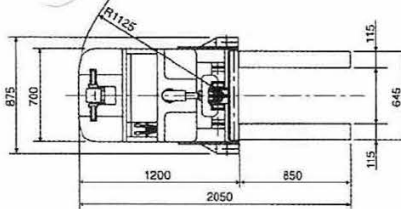
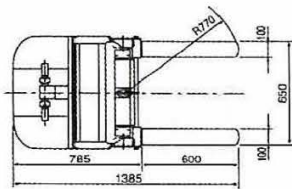

型式	3FW3B
積載能力	300kg
全長	1385mm
フォーク最低位	30mm
フォーク最高位	1490mm
フォーク長	600mm
フォーク外巾	650mm
走行速度(無負荷)	3.6km/h
走行速度(全負荷)	2.8km/h
最小回転半径(R)	770mm
最小直角通路巾	1085mm
スピード制御	トランジスター制御
バッテリー容量	24V 65AH/5HR
自重(バッテリー含)	780kg
希望小売価格(円)	700,000

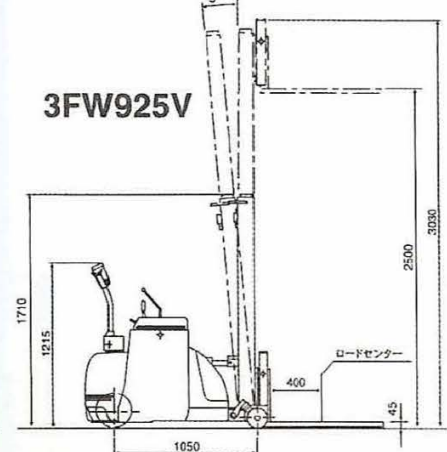
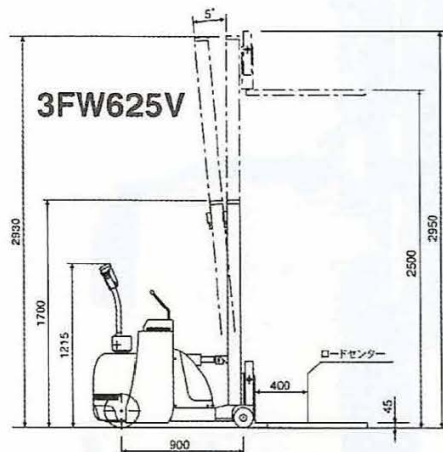
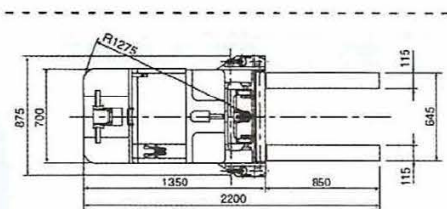
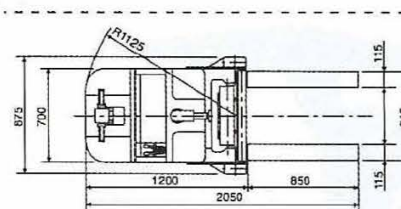

型式	3FW-615V	3FW-625V	3FW-915V	3FW-925V
積載能力	600kg	500kg	900kg	900kg
全長	2050mm		2200mm	
フォーク最低位	45mm			
フォーク最高位	1540mm	2500mm	1540mm	2500mm
フォーク長	850mm			
フォーク外巾	645mm			
走行速度(無負荷)	3.0km/h		4.3km/h	
走行速度(全負荷)	2.9km/h		3.9km/h	
最小回転半径(R)	1125mm		1275mm	
最小直角通路巾	1530mm		1570mm	
スピード制御	抵抗式 2 段変速		抵抗式 3 段変速	
バッテリー容量	24V 50AH/5HR		24V 100AH/5HR	
自重(バッテリー含)	880kg	940kg	980kg	1050kg
希望小売価格(円)	1,045,000	1,060,000	1,227,000	1,243,000



3FW シリーズ

やさしさが伝わるライトデューティー仕様



3FW1023V/1028V



3FW1523V/1528V

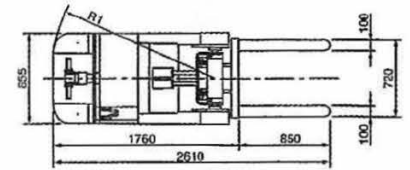
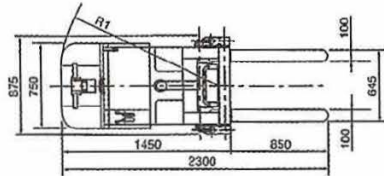

型式	3FW1023V	3FW1028V	3FW1523V	3FW1528V
積載能力	1000kg	900kg	1500kg	1400kg
全長(L)	2300mm		2610mm	
全高H ₁	1710mm	1960mm	1720mm	1970mm
全高H ₂	2870mm	3330mm	3075mm	3575mm
フォーク最低位	35mm			
フォーク最高位h ₁	2340mm	2800mm	2300mm	2800mm
フォーク長	850mm			
フォーク外巾	645mm		720mm	
走行速度(無負荷)	4.7km/h		4.1km/h	
走行速度(全負荷)	3.6km/h		3.2km/h	
最小回転半径R ₁	1380mm		1555mm	
最小直角通路巾	1610mm		1730mm	
スピード制御	抵抗式3段変速			
バッテリー容量	24V 201AH/5HR			
自重(バッテリー含)	1255kg	1270kg	1700kg	1760kg
希望小売価格(円)	1,606,000	1,632,000	1,961,000	1,993,000

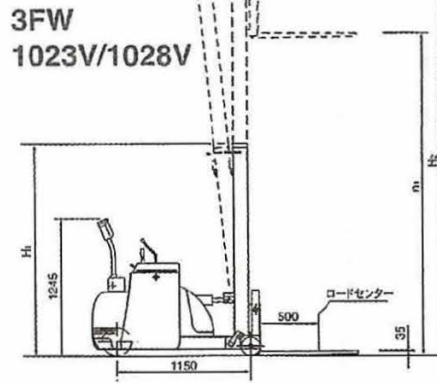

3FW 1023V/1028V

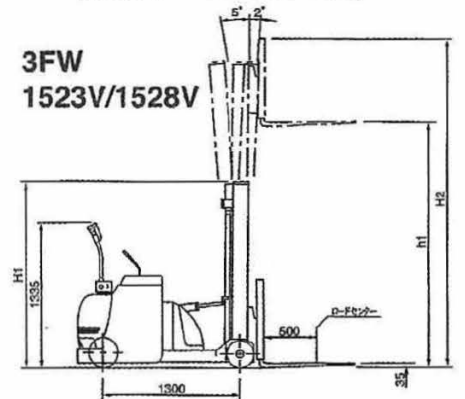

3FW 1523V/1528V

多様性に優れた 小型カウンターウォーカー

型式	3FW-5	3FW-8
積載能力	500kg	800kg
全長(C)	2185mm	
フォーク最低位	45mm	
フォーク最高位D	2450(1500)mm	
フォーク長	850mm	
フォーク外巾	645mm	
フォーク巾	115mm	
走行速度(無負荷)	4.6km/h	
走行速度(全負荷)	3.8km/h	3.5km/h
最小回転半径R ₁	1200mm	
最小直角通路巾	1900mm	
スピード制御	トランジスター制御	
バッテリー容量	24V EB120	
自重(バッテリー含)	980kg	1070kg
希望小売価格(円)	1,048,000 (1,123,000)	1,203,000 (1,235,000)

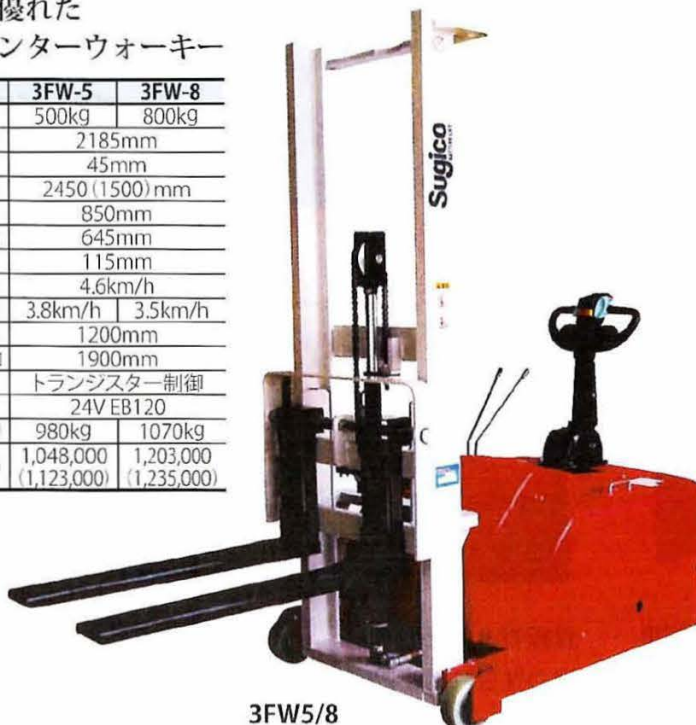

3FW5/8

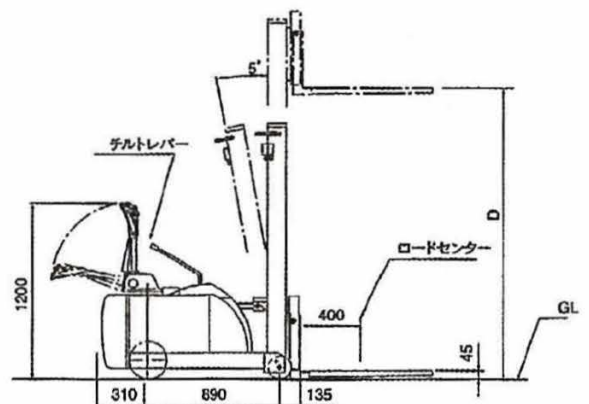
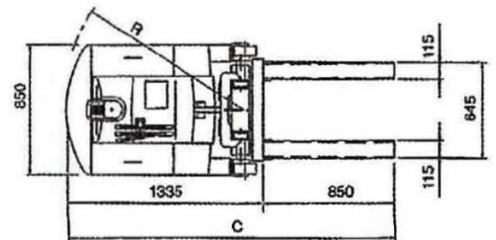



FX シリーズ

簡単操作・安全装置も万全です。

- 手元集中操作方式を採用しているため走行・リフト操作が簡単で効率的に行えます。
- セーフティスイッチを装着、走行時にオペレーターに触れると逆発進します。
- 走行時のブレーキはハンドルを垂直または水平に操作するだけで作動します。
- 揚高 2480mm タイプにはチョッパー（無段変速装置）が標準装備されており、さらにスムーズな運転が可能です。
- 反転式フォークの採用によりエレベータへの乗り入れが検討できます。
折りたたみ時の全長は 1450mm^{※1} となります。

^{※1} 600kg タイプ

上昇油圧チョッパー方式

フォーク上昇速度をモータ回転数の変化でコントロールします。すべて指先レバーで操作可能です。^{※1}

^{※1} FX60W・FX6WT 標準装備
FX90W・FX9WT



反転式フォーク採用

折りたたんでコンパクトにできます。

フルオープンカバー採用

メンテナンスが容易です。

上昇油圧チョッパー方式採用

新感覚手元集中操作方式

操作方式を全てレバータッチノブ方式にしたため、ボタン式に比べて作業負担が軽減されました。



本格派鍛造フォーク使用



コードリール充電方式採用
充電は AC100V で OK。

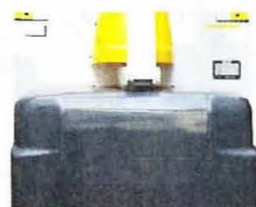

低床ガードを取付
足の挟まれ防止に安全性が向上しました。



人間工学を考慮したハンドル形状



●機種選び方●

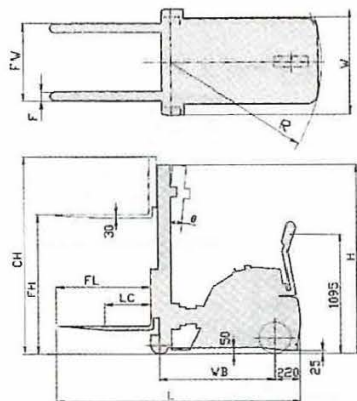

600kg タイプ	揚高 1500mm	FX60S
	揚高 1500mm + 後傾チルト機構	FX6ST
	揚高 2480mm	FX60W ※
	揚高 2480mm + 後傾チルト機構	FX6WT ※
900kg タイプ	揚高 1500mm	FX90S
	揚高 1500mm + 後傾チルト機構	FX9ST
	揚高 2480mm	FX90W ※
	揚高 2480mm + 後傾チルト機構	FX9WT ※

※チョッパ(無断変速装置)が標準装備です。

型式	単位	FX40S	FX60S	FX60W	FS6ST	FX6WT	FX90S	FX90W	FS9ST	FX9WT	
最大荷重	kg	400	600				900				
荷重中心	LC	400									
揚高	FH	50~1500	60~1500	60~2480	30~1500	30~2480	60~1500	60~2480	30~1500	30~2480	
ティルト後傾角	θ	ティルト無し	ティルト無し		5		ティルト無し		5		
上昇速度	全負荷	mm/sec	120	85	110		75	95			
	無負荷	mm/sec	180	120	160		120	160			
走行速度	全負荷	km/h	3.2	3.7		3.2					
	無負荷	km/h	3.8	4.2		4.0					
最小旋回半径	R	mm	R950	R1150		R1295					
全長	L	mm	1660	2060		2210					
全幅	W	mm	720	870							
全高(フォーク最下位)	H	mm	1950	1960	1725	1960	1725	1975	1725	1975	1725
全高(フォーク最上位)	CH	mm	1950	2030	3010	2030	3010	2030	3010	2030	3010
ホイールベース	WB	mm	550	900				1050			
フォーク長さ	FL	mm	770	850							
フォーク外幅	FW	mm	650~200	645~200							
フォーク単体幅	F	mm	80	80							
自重	kg	800	860	920	870	930	955	1015	965	1025	
ドライブホイール	mm	φ250×65(ウレタン)1個	φ280×80(ウレタン)1個								
ロードホイール	mm	φ130×50(ウレタン)2個	φ150×65(ウレタン)2個				φ150×65(ウレタン)2個				
バッテリー電圧	V	12	24								
バッテリー容量	Ah/5HR	100	65				100				
充電器	自動充電器搭載(单相100V-コードリール方式)										
走行制御		抵抗制御	抵抗制御	チョッパー制御	抵抗制御	チョッパー制御	抵抗制御	チョッパー制御	抵抗制御	チョッパー制御	
油圧制御	W	ノブ式	ノブ式	ノブ式/チョッパー制御	ノブ式	ノブ式/チョッパー制御	ノブ式	ノブ式/チョッパー制御	ノブ式	ノブ式/チョッパー制御	
希望小売価格	円	920,000	1,080,000	1,170,000	1,190,000	1,270,000	1,200,000	1,350,000	1,370,000	1,450,000	

RTP シリーズ

国内唯一の超小型リーチ式
フォークリフト。3輪構造
のため旋回性は抜群です。



型式	RTP532	RTP632
最大荷重/荷重中心	500kg/L.C400mm	600kg/L.C400mm
最大揚高	2500mm	2500mm
リーチストローク	425mm	425mm
フォーク傾斜角度	—	前傾3°, 後傾5°
上昇速度(全負荷・無負荷)	100mm/s・140mm/s	100mm/s・140mm/s
走行速度(全負荷・無負荷)	3.6km/h・4.2km/h	3.6km/h・4.2km/h
最小旋回半径	1330mm ^R	1330mm ^R
全長	1780mm	1790mm
全巾	900mm	900mm
全高	1950mm	1950mm
フォーク長さ	770mm	770mm
フォーク間隔	700~240mm	700~240mm
自重	860kg	935kg
ドライブホイール	ウレタン280φ×80 [#] 1本	ウレタン280φ×80 [#] 1本
ロードホイール	ウレタン180φ×60 [#] 2本	ウレタン180φ×60 [#] 2本
電動機(走行用/油圧用)	24V 0.8kW/1.5kW	24V 0.8kW/1.5kW
バッテリー	24V 100AH/5hr	24V 120AH/5hr
充電装置	定置式自動充電器 单相100V	
制動装置	電磁式オフブレーキ	
希望小売価格	1,400,000円	1,680,000円

寸法図

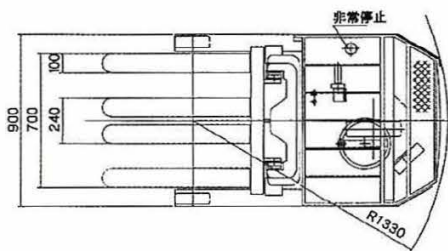
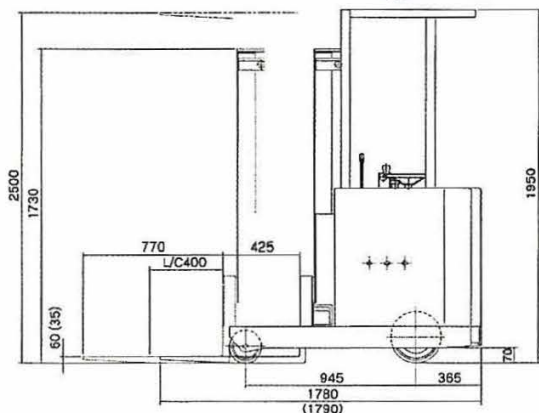



荷役機器

ハイリフト

《中西金属工業》

SHP シリーズ

SHPC シリーズ



手元集中操作方式採用

SHPF シリーズ

エマージェンシースイッチ装備

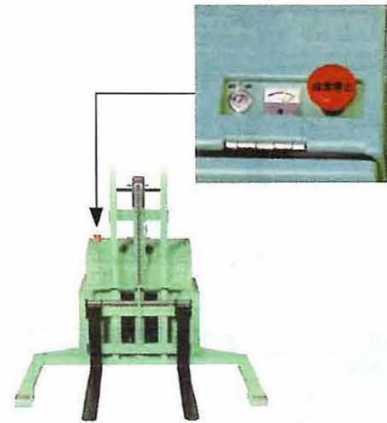

フルオープンカバー採用

オプション
ステップ装着車

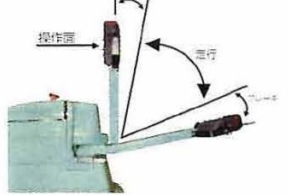
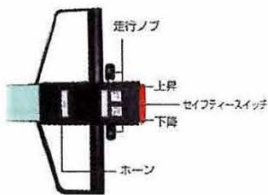

型式	単位	SHPC5S	SHPC5W	SHPC7S	SHPC7W	SHPC9S	SHPC9W
最大荷重	kg	500		700		900	
荷重中心	mm	500					
揚高	mm	85~1500	85~2500	85~1550	85~2500	85~1550	85~2500
上昇速度(全負荷)	mm/sec	85		80		75	
上昇速度(無負荷)	mm/sec	120		120		120	
走行速度(全負荷)	km/h	3.7		3.5		3.3	
走行速度(無負荷)	km/h	4.2		4.2		4.2	
最小旋回半径	mm	R1492	R1507	R1552			
全長	mm	1847			1857		
全幅	mm	800					
全高(フォーク最下位)	mm	1950	1740	1990	1740	1990	1740
全高(フォーク最上位)	mm	1950	2930	1990	2930	1990	2930
ホイールベース	mm	1270	1285	1330			
フォーク長さ	mm	1000					
フォーク外幅	mm	570					
フォーク単体幅	mm	180					
自重	kg	520	590	550	610	560	620
ドライブホイール	mm	φ280×80(ウレタン)1個					
ロードホイール	mm	φ78×70(ウレタン)2個		φ78×70(ウレタン)4個		φ78×70(ウレタン)4個	
キャスターホイール	mm	φ100×50(ウレタン)2個					
バッテリー電圧	V	24					
バッテリー容量	Ah/5HR	65		100		100	
充電器		定置式自動充電器(単相100V)					
走行制御		抵抗制御					
希望小売価格	円	1,030,000	1,087,000	1,100,000	1,180,000	1,220,000	1,290,000

型式	単位	SHPF6S	SHPF6W	SHPF8S	SHPF8W	SHPF1S	SHPF1W
最大荷重	kg	600		800		950	
荷重中心	mm	400					
揚高	mm	60~1500	60~2480	60~1500	60~2480	60~1500	60~2480
上昇速度(全負荷)	mm/sec	85		80		75	
上昇速度(無負荷)	mm/sec	120		120		120	
走行速度(全負荷)	km/h	3.7		3.5		3.3	
走行速度(無負荷)	km/h	4.2		4.2		4.2	
最小旋回半径	mm	R1420		R1416		R1416	
全長	mm	1721		1733			
全幅	mm	1412					
全高(フォーク最下位)	mm	1974	1740	1990	1740	1990	1740
全高(フォーク最上位)	mm	2025	3005	2025	3005	2025	3005
ホイールベース	mm	1190					
フォーク長さ	mm	850					
フォーク外幅	mm	645~200					
フォーク単体幅	mm	80					
自重	kg	550	620	560	620	570	630
ドライブホイール	mm	φ280×80(ウレタン)1個					
ロードホイール	mm	φ78×70(ウレタン)2個		φ78×70(ウレタン)4個		φ78×70(ウレタン)4個	
キャスターホイール	mm	—					
バッテリー電圧	V	24					
バッテリー容量	Ah/5HR	65		100		100	
充電器		定置式自動充電器(単相100V)					
走行制御		抵抗制御					
希望小売価格	円	1,070,000	1,120,000	1,150,000	1,220,000	1,260,000	1,330,000



ハイリフト

■ KHD シリーズ

電動走行

電動昇降

500 ~ 700kg 積

最小旋回半径を極限まで小さくした設計。軽量設計で床耐荷重が気になりません。



●仕様

型式	KHD510	KHD520	KHD710
最大荷重 / LC	500kg/300mm	500kg/300mm	700kg/350mm
揚高 / FH	85 ~ 1420mm	85 ~ 2500mm	75 ~ 1400mm
フォーク長さ / FL	600mm	600mm	770mm
フォーク外幅 / FW	730 ~ 160mm	730 ~ 160mm	800 ~ 240mm
脚外寸 / OW	560mm	560mm	580mm
脚内寸 / IW	420mm	420mm	380mm
全幅 / W	750mm	750mm	860mm
全長 / L	1150mm	1150mm	1300mm
全高 / H	1850mm	1800mm	1950mm
バッテリー	12V 100AH/5h	12V 100AH/5h	12V 100AH/5h
充電器	5A (搭載型)	5A (搭載型)	5A (搭載型)
質量	240kg	300kg	370kg
希望小売価格 (円)	590,000	710,000	870,000

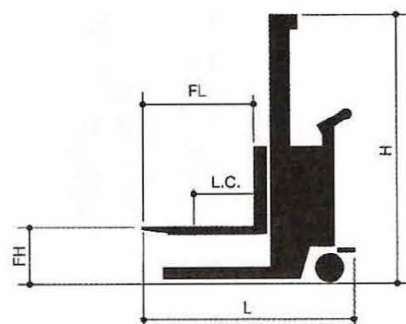

超小型ドライブユニットが電動走行をアシストします。



狭い作業環境で荷の揚げ下ろしに最適

■ KH シリーズ

手押し

電動昇降

500 ~ 700kg 積

ステンレス仕様



操作が簡単でどなたでもお使いいただけます

●仕様

型式	KH5100	KH5200	KH7100	KH41SU (ステンレス仕様)	KH42SU (ステンレス仕様)
最大荷重 / LC	500kg/300mm	500kg/300mm	700kg/350mm	400kg/350mm	400kg/350mm
揚高	85 ~ 1420mm	85 ~ 2500mm	75 ~ 1400mm	95 ~ 1590mm	95 ~ 2590mm
フォーク長さ	600mm	600mm	770mm	650mm	650mm
フォーク外幅	730 ~ 160mm	730 ~ 160mm	800 ~ 240mm	650 ~ 230mm	650 ~ 230mm
全幅	750mm	750mm	830mm	660mm	660mm
全長	1150mm	1150mm	1300mm	1120mm	1130mm
全高	1850mm	1800mm	1950mm	1950mm	1790mm
バッテリー	12V 100AH/5h	12V 100AH/5h	12V 100AH/5h	12V 100AH/5h	12V 100AH/5h
充電器	5A (搭載型)	5A (搭載型)	5A (搭載型)	6A (搭載型)	6A (搭載型)
質量	220kg	280kg	350kg	210kg	250kg
希望小売価格 (円)	400,000	520,000	660,000	特注対応	特注対応

■ KL シリーズ

手押し

手巻き

80 ~ 500kg 積



軽量・簡単なワイヤー巻き上げ式ハンドリフター

●仕様

型式	KL-08	KL-25	KL-35	KL-50
最大荷重	80kg	250kg	350kg	500kg
荷重中心	250mm	300mm	300mm	300mm
揚程	90 ~ 1090mm	90 ~ 1500mm	90 ~ 1500mm	100 ~ 1485mm
ハンドル回転回数	14回	36回	45回	80回
全長	760mm	960mm	960mm	1020mm
全幅	530mm	630mm	630mm	710mm
全高	1470mm	1855mm	1855mm	1900mm
フォーク長さ	500mm	600mm	600mm	600mm
フォーク取付幅	515 ~ 120mm	620 ~ 140mm	620 ~ 140mm	690 ~ 170mm
質量	45kg	70kg	75kg	100kg
希望小売価格 (円)	84,000	130,000	142,000	167,000



荷役機器

ハイリフト

《杉国工業》

2SW シリーズ

2SW 7R/9R シリーズ

700・900kg 積

簡易搭乗ステップ付



2SW7R/9R

●仕様

型式	2SW7R15	2SW7R25	2SW9R15	2SW9R25
最大荷重	700kg		900kg	
最大揚程	1540mm	2500mm	1540mm	2500mm
最小直角通路幅	1800mm			
全長	1710mm			
全幅	850mm			
全高 (フォーク最低位)	1925mm	1705mm	1925mm	1705mm
フォーク最低高さ	85mm			
フォーク長さ	920mm			
質量	550kg	630kg	550kg	630kg
バッテリー	24V EB100			
希望小売価格	976,000 円	999,000 円	1,068,000 円	1,091,000 円

2SW 7/9 シリーズ

700・900kg 積

簡易搭乗ステップ付

ウォーカーモデルのスタンダードタイプ。ドライブ、キャスト、ロードホイルの4点支持方式で抜群の安定性。階上作業に最適。



2SW 10/12/15 シリーズ

1000～1500kg 積



●仕様

型式	2SW-7	2SW-9	2SW-10	2SW-12	2SW-15
最大荷重	700kg	900kg	1000kg	1200kg	1500kg
最大揚程	1500 (オプション 2500mm)		2300 (オプション 2800mm)		2000mm
最小直角通路幅	1800mm		1800mm		1820mm
全長	1710mm		1820mm		1850mm
全幅	850mm		850mm		
全高 (フォーク最低位)	1925 (オプション 1705mm)		1715 (オプション 1965mm)		1715mm
フォーク最低高さ	85mm		85mm		
フォーク長さ	920mm		1000mm		
質量	550kg (オプション装着 630kg)		650kg (オプション装着 680kg)		750kg
バッテリー	24V EB100		24V EB100		24V 100AH95HR
希望小売価格	1,007,000 円	1,100,000 円	1,162,000 円	1,348,000 円	1,570,000 円

SRS シリーズ

700～1000kg 積

軽作業ライダータイプ

簡易搭乗ステップ
標準装備



SRS7/9/10

●仕様

型式	SRS7	SRS9	SRS10
最大荷重	700kg	900kg	1000kg
最大揚程	2500mm (1500・2800)	2500mm (1500・2800)	2300mm
最小直角通路幅	1800mm	1800mm	1950mm
全長	1985mm	1985mm	2125mm
全幅	800mm	800mm	800mm
全高	1705mm	1705mm	1715mm
フォーク最低高さ	85mm	85mm	85mm
フォーク長さ	920mm	920mm	1000mm
質量	740kg	740kg	770kg
バッテリー容量	24V 100AH/5HR	24V 100AH/5HR	24V 100AH/5HR
希望小売価格	1,117,000 円	1,212,000 円	1,354,000 円



《杉国工業》

SR1 シリーズ

900 ~ 2000kg 積

ヘビーデューティ
高性能タイプ

簡易搭乗ステップ
標準装備



SR1 9/10/12/15/20

●仕様

型式	SR1-9	SR1-10	SR1-12	SR1-15	SR1-20
最大荷重	900kg	1000kg	1200kg	1500kg	2000kg
最大揚程	2300mm (2800・3300・3800)	2300mm (2800・3300・3800)	2300 (2800・13300・3800)	2300mm (2800・3300・3800)	2300mm (2800・3300・3800)
最小直角通路幅	2000mm	2000mm	2000mm	2000mm	2000mm
全長	2130mm	2130mm	2130mm	2160mm	2160mm
全幅	800mm	800mm	800mm	800mm	800mm
全高	1715mm	1715mm	1715mm	1715mm	1715mm
フォーク最低高さ	85mm	85mm	85mm	90mm	90mm
フォーク長さ	1000mm	1000mm	1000mm	1000mm	1000mm
質量	830kg	940kg	940kg	1010kg	1010kg
バッテリー容量	24V 130AH/5HR	24V 225AH/5HR	24V 225AH/5HR	24V 225AH/5HR	24V 225AH/5HR
希望小売価格	1,601,000 円	1,778,000 円	1,911,000 円	2,131,000 円	2,291,000 円

SH シリーズ

700 ~ 1200kg 積

手押しタイプの
簡易スタッカー。



SH7/9/12

●仕様

型式	SH7	SH9	SH12
最大荷重	700kg	900kg	1200kg
最大揚程	2500mm		2300mm
最小直角通路幅	2075mm		2200mm
全長	1535mm		1660mm
全幅	730mm		
全高 (フォーク最低位)	1705mm		1715mm
フォーク最低高さ	85mm		
フォーク長さ	920mm		1000mm
質量	450kg		480kg
バッテリー	24V EB65		
希望小売価格	653,000 円	687,000 円	739,000 円

■特型仕様例



ハイリフト (スタッカー)
1本フォーク仕様



ローリフト
台板ゴム張り仕様



ハイリフト (スタッカー)
吊り上げ式仕様



ローリフト
台板仕様