



フォークリフト

フォークリフトスケール（電気式）

《守随本店》

マーキュリーⅡ

画期的なパフォーマンスで計量時間を大幅短縮！

- フォークリフトに秤を付けることにより、通常の固定式秤での作業を合理化できます。
- 5トン車以上につきましても対応致します。
- 取引証明(検定)にご使用の場合は事前にご相談ください。

国家検定
取得可能タイプ



表示器は運転席に設置します

頑丈な板バネ構造

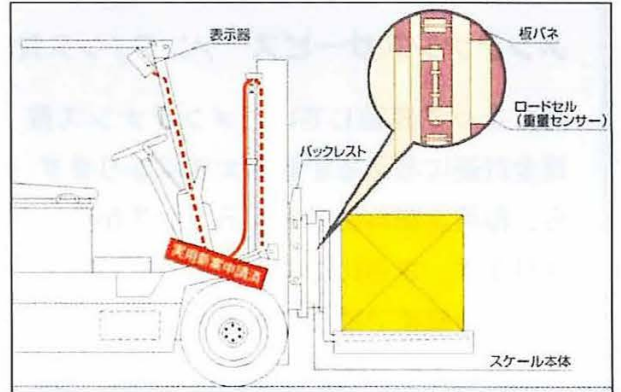

フォークで荷を押ししたり、横にずらしたりしても、板バネがクッションとなるのでロードセルの破損が殆どありません

〔ツインタイプ〕

前方視界良好、標準タイプ。

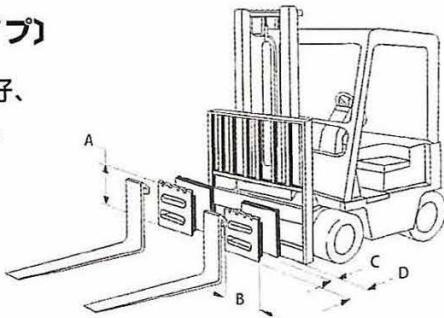

〔シングルタイプ〕

フォーク位置の変更が自由です。

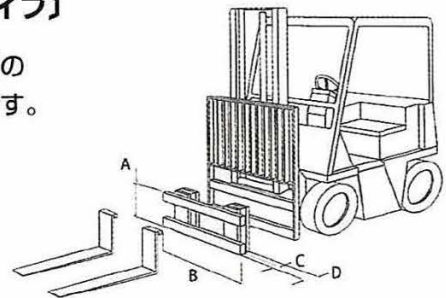

■マーキュリー ツインタイプ仕様

単位：mm

型式クラス	秤量	目量	A	B	C	D	自重
MK-Ⅱ	～2,500kg	1kg	407	280	32	124	116kg
MK-Ⅲ	～3,500kg	2kg	508	280	35	130	152kg

■マーキュリー シングルタイプ仕様

単位：mm

型式クラス	秤量	目量	A	B	C	D	自重
MK-Ⅱ	～2,500kg	1kg	407	920	32	156	121kg
MK-Ⅲ	～3,500kg	2kg	508	1,000	35	172	153kg

※ 秤量はフォークリフトの能力に合わせて設定します。但し、検定仕様の場合は1,000kg・2,000kg・3,000kgの中から選択していただきます。

※ 最大荷重が3,500kgを超える大型フォークリフトにも取り付け可能ですのでご相談ください。

※ Dの寸法だけ中心荷重が前へ行きますので自重分と合わせ、減トンします。減トン率はカウンタータイプで約20%、リーチタイプで約15%です。

マーキュリーNⅡ

減トン率大幅削減！取付超カンタンの無線タイプ



国家検定
取得可能タイプ

■表示部（カウンター式・リーチ式共通）



■仕様（カウンター式・リーチ式共通）

型式	1000	1500	2000	2500
秤量 (500mmロードセンターにおける)	1,000	1,500	2,000	2,500
目量	1kg	1kg	1(2)kg	1kg
総合精度	±1/1000～±1/1500			
使用温度範囲	-10～40℃			

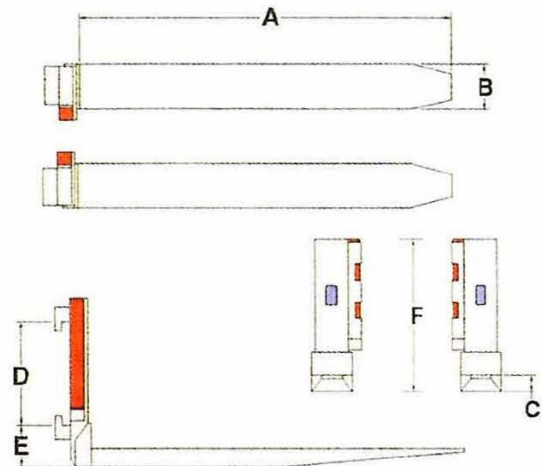

■サイズ一覧表

タイプ	カウンタータイプ ～2500			リーチタイプ ～2500		
A(フォーク長)	920	1,070	1,220	920	1,070	1,220
B(フォーク幅)	128	128	128	128	128	128
C(フォーク厚)	59	59	59	59	59	59
D	415	382	477	518		
E	73	都度ご相談				
F	535					

※ 誤差±2mm ※ フォーク強度はJIS基準を満たしております。

※ その他、各種フォーク幅をご希望できます。950～1300mm（内50mm単位で指定可能）

フォークリフト



《田中衡機工業所》

フォークリフトスケール (電気式)

デジフォーク

計量・荷役作業の省力化・過積載防止に活躍します。
お使いのフォークリフトが計量機に大変身!!

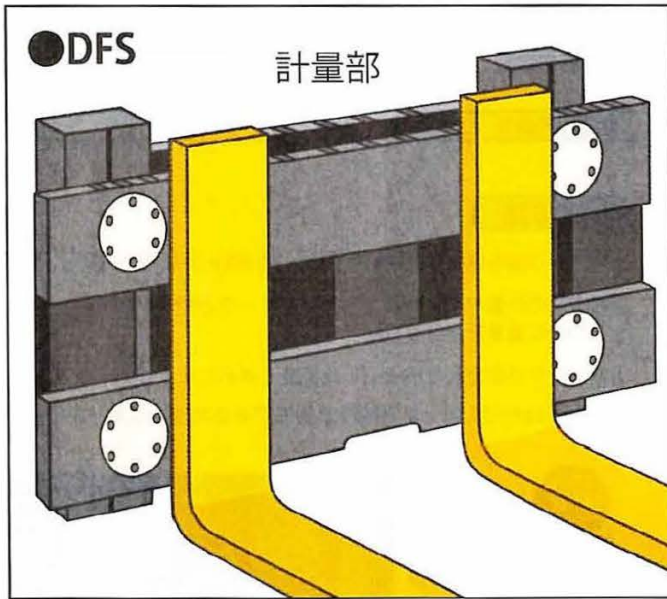

表示部

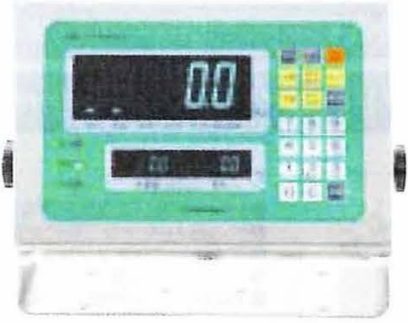

仕様

モデル		DFS-3A
ひょう量/目量		1t~2.5t / 1kg~2kg
表示部	表示器	青色蛍光表示管・文字高35mm(重量表示)
	状態表示	ゼロ点、安定、正味、水分引、ホールド、設定中
	操作スイッチ	キースイッチ(21点)
	電源	本体部より給電
計量部	検出器	AC100V 駆動。昇圧装置等により対応します。
		ロードセル 自重約 315kg

※スケールを取り付けますと荷重中心が前寄りとなり、フォークリフトの積載能力が15%程低下します。

※取引証明以外用

※本仕様は改善、改良のために予告なく変更する場合があります。

DFS II

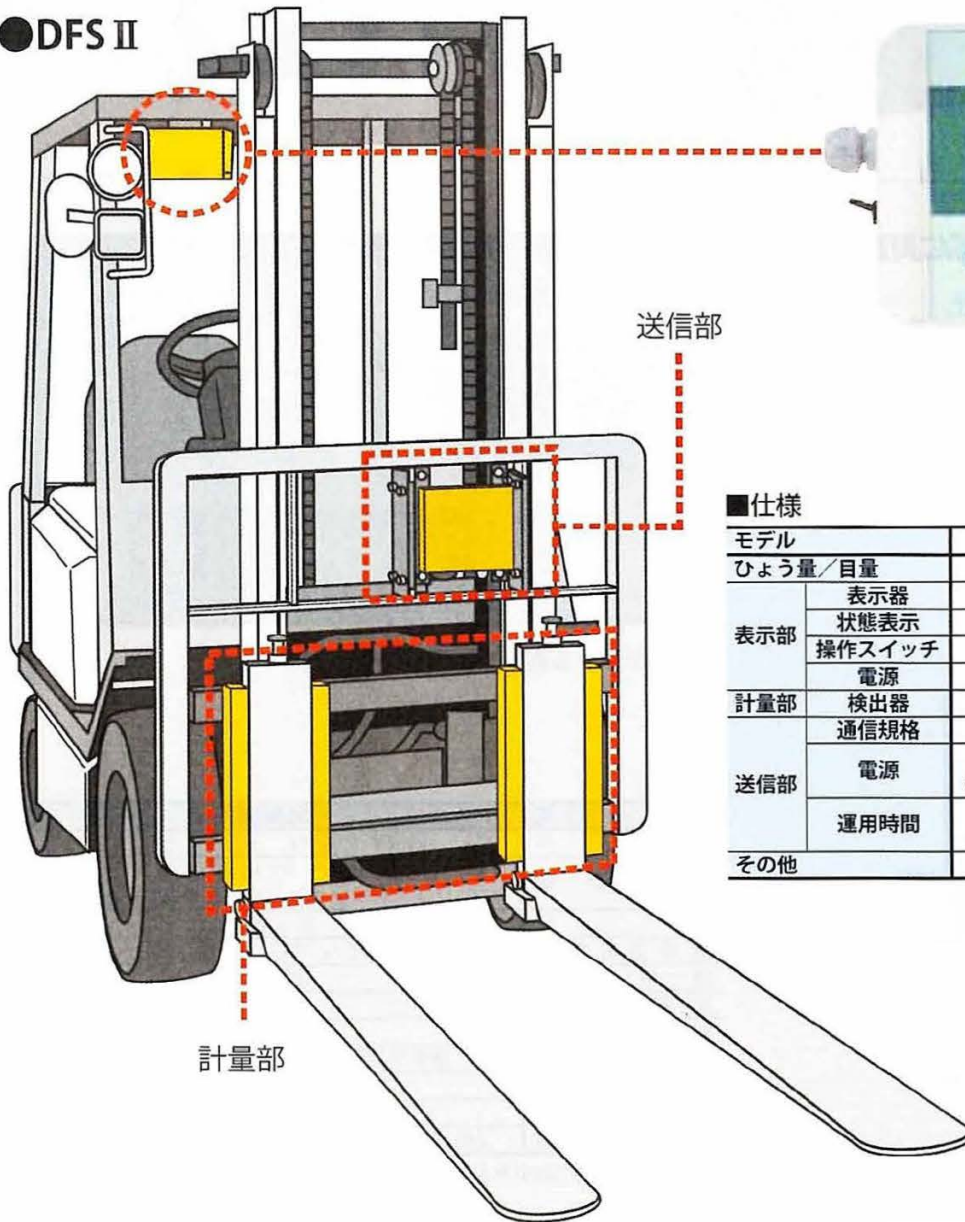

送信部

表示部



仕様

モデル		DFS II-1WL
ひょう量/目量		3t~4.5t / 2kg~5kg
表示部	表示器	赤色LED・字高15mm
	状態表示	ゼロ点、安定、風袋引、正味
	操作スイッチ	ON/OFF(電源)、ゼロ、風袋、総重/正味、P
	電源	本体部より給電 DC12V~DC25V 約2.4VA
計量部	検出器	ロードセル 自重約 50kg/1台
	通信規格	2.4GHz 帯
送信部	電源	充電式バッテリー DC7.2V
	運用時間	※充電は電池を取り外してACアダプターにて行います 約15時間(フル充電時)/充電時間約10時間 ※各時間は使用環境などにより変化致します
その他		ACアダプター付属



フォークリフト

フォークリフトスケール (油圧式)

マーキュリーキッド

《守随本店》

油圧式で総合精度±0.5%を出せるのはマーキュリーKIDだけ!

最大35tリフトでも取付可能! しかも自動台秤同等の高精度!

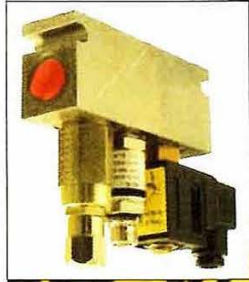

システム構成

- センサー及び流量調節機能付油圧バルブ
- 表示器 2100 + 及び取付金具
- 高さ確認マークシール
- マニュアル 2冊
- DC-DC コンバーター (供給側 12VDC 3A)

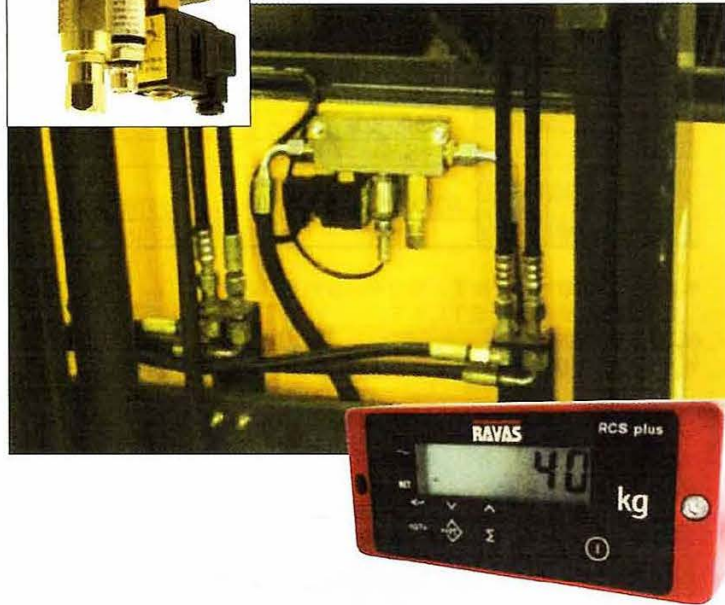

ひょう量	2,500kg/5,000kg/10,000kg
目量	2kg (2,500kg)/5kg (5,000kg)/10kg (10,000kg)
総合精度	±0.5% (フルスケール)
表示	文字高18mm LCDディスプレイ
防滴性能	IP65
電源	12VDC 3A

※目量は、10,000kg超~20,000kg:20kg単位、20,000kg超:50kg単位(30,000kgまで)

希望小売価格 300,000円 (取り付け費用は含まれておりません)

計量方法

- ① フォーク高を高さ確認マーク位置 (約 80cm) まで上げます。
- ② 表示器の計量ボタンを押すことでフォークが約 2cm 下降し、この時に重量計量を検出します。
- ③ フォークが安定したら検出した重量を表示します。

※ 普通のはかりのように常時計量状態であるわけではありません。

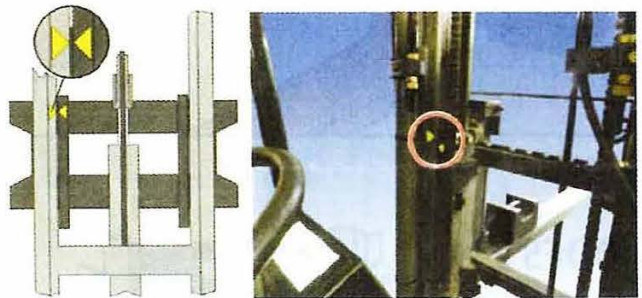

フォークスケール

《ニッキソルテックサービス》

過積載を未然に防ぎ、安全作業に貢献します!

- 圧力センサを使用したデジタル荷重計。
- 圧力センサは、耐久性・安定性に優れた半導体歪ゲージ。
- 油圧安定後、表示が固定され正確な読み取り可能です。
- フォークリフト・ショベルローダに取付可能。
- ゼロ調整はワンプッシュでOK。
- ブザーで過積載を警告。



● デジタル表示で荷重が一目瞭然



写真はイメージです。実際の仕様とは異なります。

仕様

型 式	DLM-988B	
表 示	-9.99t ~ 99.99t デジタル赤色LED	
適 用 車 種	0.4t ~ 10t 相当の車種 リフトシリンダ径 200φ まで対応します。	
電 源	8 ~ 56VDC	
使用温度範囲	検出部 -20℃ ~ 70℃ 表示部 -20℃ ~ 50℃	
定 格 圧 力	200kgf/cm ²	
許 容 過 圧 力	200%F.S.	
圧 力 接 続 口	PF3/8	
接 部 材 質	継手 SUS316 エレメント SUS63C 相当	
本 体 寸 法	154 (W) × 79 (H) × 140 (L)	
本 体 重 量	1.5kg	
希 望 小 売 価 格	240,000円 (取り付け費用は含まれておりません)	

※ 法規上、商品の取引用としては使用できません。